

S 20

Autobetonpumpe

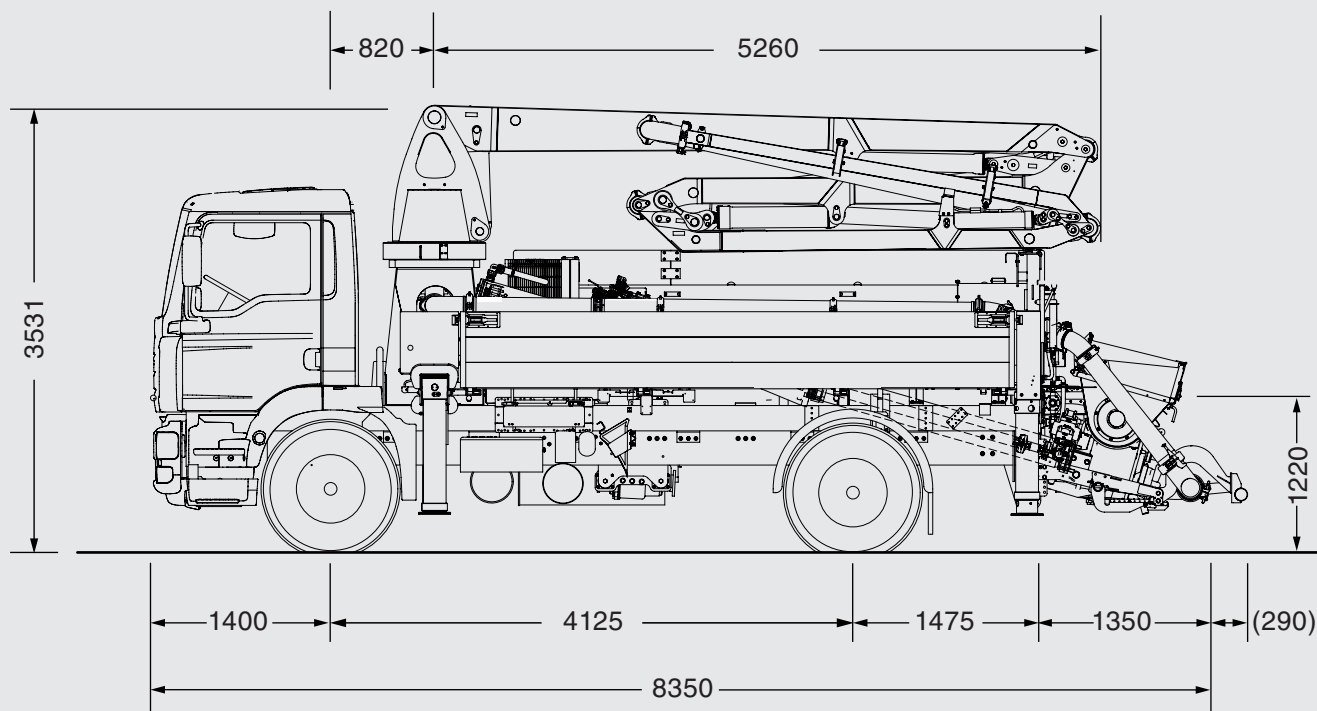

Reichhöhe		19,40 m
Fördermenge	max.	111 m ³ /h
Förderdruck	max.	108 bar

MAN TGM 18.340 4x2
EURO 6



RECORD BREAKING ENGINEERING

Ausstattung

Fahrgestell		MAN TGM 18.340 4x2 EURO 6
Motor D0836, R6, 6,9 l, 250 kW, 1.250 Nm, EURO 6	C-Fahrerhaus	
Radstand 4.125 mm	manuelles Getriebe ZF 9S-1310 OD	
Gewichtsvariante 18 t (7,1 / 11,5)	Stahl-Kraftstofftank 300 l	
Bereifung vorne: 295/80 R 22,5; hinten: 295/80 R 22,5	AdBlue-Tank 20 l	
Betonpumpenaufbau		S 20
Pumpenbatterie P2020-3-120/80 380 l/min.	Ladebox, links, für 20 x Schlauch DN 65 / DN 75, 5 m	
Betonventil: M-ROCK	Ladebox, rechts, für 12 x Förderrohr DN 100, 3 m	
Förderleitung SUPER 2000 DN 100 (Standard: DN 125)	Wasserpumpe	
Abgang, drehbar, mit Reinigungsöffnung	Hochdruckreiniger mit 14 m-Schlauch und automatischem Schlauchaufroller	
Endschlauch 3,00 m	Wassertank 800 l	
Endschlauchsperrventil	Wassertankbefüllung über C-Anschluss	
Funkfernbedienung SC 30	Unterfahrerschutz, hinten	
Rüttler	Kompressor	
elektrisch angetriebener Ölkühler	seitlicher Anfahrschutz, beidseitig	

Technische Daten

Abstützung	mit Rohrleitung DN 125 (Standard)	mit Rohrleitung DN 100 (Option)
Abstützbreite vorn m	3,85	2,20*
Abstützbreite hinten m	2,15*	2,15*

*Abstützbreite ist geringer als die Fahrzeugbreite

Gewichtsbilanz

Eingangsgewicht MAN TGM 18.340 4x2 EURO 6	5.240 kg
Betonpumpenaufbau	9.490 kg
Zuladung (20 x Schläuche DN 65, 12 x Förderrohre DN 100, Reduzierrohr, Kupplungen, Werkzeug)	1.119 kg
Wassertankfüllung 800 l	1,0 kg/l 800 kg
Kraftstoff 300 l	0,83 kg/l 249 kg
AdBlue 20 l	1,1 kg/l 22 kg
Fahrer	80 kg
Gesamt-Einsatzgewicht	17.000 kg
Gewichtsreserve bei einem zulässigen Gesamtgewicht von 18,0 t	1.000 kg

Gewichtsangaben komplett montiert / betriebsbereit nach DIN 70020, Abweichung +/- 5 %.
Maximale Fördermenge und maximaler Förderdruck sind nicht gleichzeitig erreichbar.

Betonpumpen von SCHWING. Effizienz serienmäßig.



SCHWING
Stetter

SCHWING GmbH
Heerstraße 9-27 · 44653 Herne, Deutschland
Fon +49 23 25 - 987-0 · Fax +49 23 25 - 72922
www.schwing-stetter.com · info@schwing.de

Stetter GmbH
Dr.-Karl-Lenz-Straße 70 · 87700 Memmingen, Deutschland
Fon +49 83 31 - 78-0 · Fax +49 83 31 - 78 275
www.schwing-stetter.com · info@stetter.de